

MANUAL DE INSTRUÇÕES E USO

FORNO MICRO-ONDAS NEW ZURIQUE



Imagem Ilustrativa

APRESENTAÇÃO

Prezado cliente!

Obrigado por ter escolhido um produto **DeBacco**

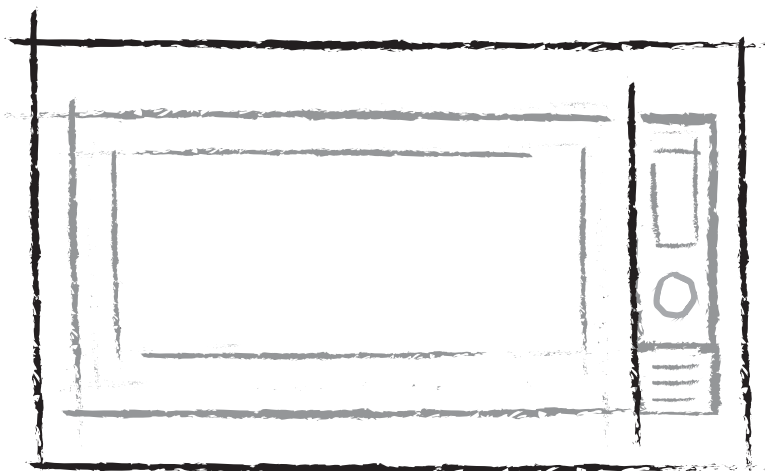
O uso do seu produto é fácil, entretanto, o manual de instruções é um guia eficaz para a instalação, utilização e manutenção do equipamento.

Leia todas as instruções antes de utilizar o aparelho e guarde-as para futuras referências.

Importante!

Guarde a nota fiscal de compra. A garantia só é válida mediante sua apresentação.

Serviço de Atendimento ao Consumidor - SAC

Fone: (46) 3547-8301

Whatsapp (46) 98801-5646

SAC 0800 643-2980

sac@debacco.com.br

www.debacco.com.br

 **De Bacco**

SUMÁRIO

| | |
|--|-----------|
| Apresentação..... | 2 |
| Sumário..... | 3 |
| 1 Modelo de forno micro-ondas..... | 4 |
| 1.1 Referências..... | 4 |
| 1.2 Componentes..... | 4 |
| 2 Segurança..... | 5 |
| 2.1 Instruções Importantes de segurança..... | 5 |
| 3 Instalando seu produto..... | 7 |
| 3.1 Instalação..... | 7 |
| 3.2 Dimensões do nicho de instalação..... | 8 |
| 3.3 Instalando o produto no local..... | 9 |
| 3.4 Antes de usar o produto..... | 10 |
| 4 Conhecendo seu produto..... | 10 |
| 4.1 Painel de controle..... | 10 |
| 5 Utilizando seu produto..... | 11 |
| 5.1 Ajustando o relógio | 11 |
| 5.2 Bloqueio do painel de controle | 11 |
| 5.3 Seleccionando uma função..... | 11 |
| 5.4 Função Preparo rápido..... | 11 |
| 5.5 Função Micro-ondas modo manual sem ajuste de potência..... | 11 |
| 5.6 Função Micro-ondas modo manual com ajuste de potência..... | 12 |
| 5.7 Função Descongelamento automático por peso..... | 12 |
| 5.8 Função Automenu..... | 13 |
| 5.9 Função Grill..... | 13 |
| 5.10 Função Combinado..... | 14 |
| 6 Limpeza..... | 15 |
| 6.1 Limpeza e manutenção..... | 15 |
| 6.1.1 Substituição da lâmpada do forno micro-ondas..... | 15 |
| 7 Como resolver problemas..... | 16 |
| 7.1 Soluções práticas..... | 16 |
| 7.2 Antes de ligar para assistência técnica..... | 16 |
| 8 Características Técnicas..... | 17 |
| 9 Questões Ambientais..... | 18 |
| 9.1 Embalagem..... | 18 |
| 9.2 Produto..... | 18 |
| 10 Certificado de Garantia..... | 19 |

RECOMENDAMOS QUE A INSTALAÇÃO DOS PRODUTOS SEJA REALIZADA POR UM TÉCNICO AUTORIZADO DEBACCO QUE SEGUIRÁ AS ORIENTAÇÕES PRESENTES NESTE MANUAL.

1. MODELO DE FORNO MICRO-ONDAS

1.1 Referências:

Esse manual foi desenvolvido para atender as instruções de instalação, utilização e manutenção dos equipamentos contemplados na tabela abaixo (confira na caixa a referência do produto adquirido e marque na coluna em branco):

| PRODUTO | REFERÊNCIA |
|---|-------------|
| FORNO MICRO-ONDAS NEW ZURIQUE 33 LITROS | 20.07.26600 |

1.2 Componentes:

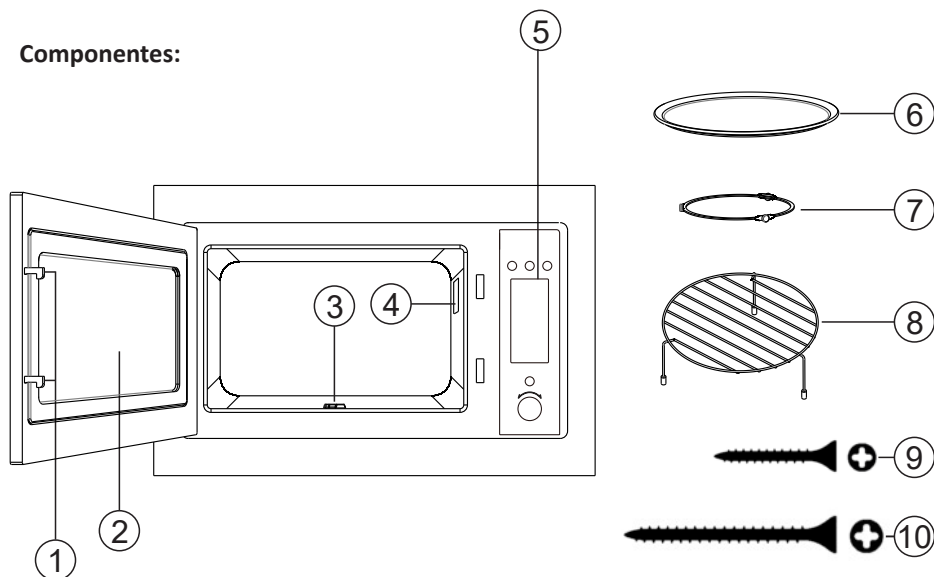

- 1 - Travas de segurança da porta.
- 2 - Janela de vidro do micro-ondas (NÃO REMOVA O ADESIVO).
- 3 - Eixo do prato.
- 4 - Placa de mica (NÃO REMOVA).
- 5 - Display.
- 6 - Prato de vidro.
- 7 - Base giratória.
- 8 - Suporte metálico (USO EXCLUSIVO NO MODO FORNO).
- 9 - Parafuso 3,5x20 mm.
- 10 - Parafuso 4,0x35 mm.

2. SEGURANÇA

2.1 Instruções importantes de segurança:

A instalação deste produto exige um correto dimensionamento da rede elétrica. Instale o produto de acordo com as especificações descritas neste manual.

A instalação não é gratuita.

▲ Este é o símbolo de alerta de segurança.

Instale um disjuntor unipolar entre o aparelho e a rede elétrica se monofásica e um bipolar se bifásica. Os disjuntores devem ser dimensionados de acordo com a carga e devem estar em conformidade com os regulamentos atuais.

Se o cabo de alimentação estiver danificado, entre em contato com o Serviço Autorizado Debacco para providenciar a substituição a fim de evitar riscos.

O ponto de alimentação deve ser exclusivo do micro-ondas. Não conecte nesse ponto outros eletrodomésticos.

Não é recomendado colocar mais de 3,5 kg dentro de seu micro-ondas. Isso pode causar danos e travar o motor do prato giratório.

O aparelho é destinado ao uso em aplicações domésticas e similares, tais como: Áreas de cozinha para funcionários em lojas, escritórios e outros ambientes de trabalho; Casas de fazenda; Por clientes em hotéis, motéis e outros ambientes residenciais; Ambientes do tipo cama e café da manhã.

CUIDADO: Se a dobradiça, o trinco ou a vedação da porta estiverem danificados não opere o seu micro-ondas até que tenham sido reparados por técnicos autorizados Debacco.

CUIDADO: É perigoso para qualquer pessoa não treinada, a tentativa de conserto do aparelho que exija a remoção de qualquer cobertura que faça proteção contra exposição à energia de micro-ondas.

CUIDADO: Líquidos ou alimentos não devem ser aquecidos totalmente fechados, pois podem explodir;

Mantenha o cabo de força longe de superfícies quentes e evite deixá-lo pendurado.

Este aparelho não se destina à utilização por pessoas (inclusive crianças) com capacidades físicas, sensoriais ou mentais reduzidas, ou por pessoas com falta de experiência e conhecimento, a menos que tenha recebido instruções referentes à utilização do aparelho ou estejam sob a supervisão de uma pessoa responsável pela sua segurança.

Recomenda-se que as crianças sejam vigiadas para assegurar que elas não estejam brincando com o aparelho.

Este aparelho não é destinado a ser operado por meio de temporizadores externos ou sistemas de controle remoto.

Não utilize o forno sem o prato de vidro giratório.

Não utilize o micro-ondas se o cabo de força, o plugue ou o próprio aparelho estiverem danificados, a fim de evitar riscos. Entre em contato com a rede de serviço autorizado Debacco.

O uso de acessórios não recomendados pelo manual de instruções Debacco pode provocar acidentes e danos ao aparelho e/ou acessórios.

Utilize somente utensílios adequados para uso em fornos de micro-ondas.

2. SEGURANÇA

Ao retirar os alimentos de dentro do micro-ondas, use sempre luvas térmicas para evitar queimaduras. Os utensílios podem se aquecer durante o funcionamento do micro-ondas.

Cuidado ao retirar recipientes do micro-ondas, pois o prato giratório pode deslocar-se ocasionando a queda.

O forno de micro-ondas é destinado **apenas** a aquecer comidas e bebidas. Secagem de alimentos ou roupas e o aquecimento de almofadas, chinelos, esponjas, panos úmidos e similares podem levar ao risco de ignição, lesão ou fogo.

Não utilize o forno para guardar utensílios, pães ou alimentos.

Não coloque produtos inflamáveis no interior ou nas proximidades do micro-ondas.

Ao usar o micro-ondas, se você observar fumaça, desligue o produto ou simplesmente retire o plugue da tomada. Mantenha a porta do micro-ondas fechada para abafar qualquer chama.

Aquecimento de bebida por micro-ondas pode resultar em erupção atrasada de bolhas, portanto deve-se tomar muito cuidado ao manusear o recipiente. Por erupção atrasada de bolhas, ou erupção tardia, entende-se a ebulição repentina do líquido devido às características do aquecimento por micro-ondas.

Alimentos com pele, casca ou membrana, como tomate, batata, linguiça, salsicha, pimentão, etc., devem ser perfurados com um garfo antes de irem ao forno. Caso contrário esses alimentos poderão explodir.

Ovos na casca ou inteiros não devem ser aquecidos em fornos de micro-ondas, por serem suscetíveis à explosão.

Alimentos com pouca umidade como o pão, amendoim, etc., não devem ficar muito tempo dentro do forno, pois poderão incendiar-se.

Alimentos infantis e mamadeiras devem ser agitados e ter as temperaturas verificadas antes de serem servidos às crianças. Se o calor não estiver bem distribuído no alimento, pode provocar queimaduras!

Não coloque mamadeira com o bico no micro-ondas, pois ela pode explodir devido ao entupimento do bico durante o processo de aquecimento.

Não frite nada imerso em óleo ou gordura, pois é difícil controlar a temperatura nessas circunstâncias.

Evite o acúmulo de detritos no batente do forno micro-ondas ou na superfície das travas de segurança para não prejudicar a vedação.

Não coloque em cima do seu micro-ondas objetos, utensílios ou outros eletrodomésticos. Estes podem cair ao abrir a porta ou danificar o seu produto.

Não coloque nenhum animal vivo no interior do micro-ondas.

Não utilize estabilizador ou “No-break” de computadores, eles poderão incendiar-se ou danificar o micro-ondas.

Não recomendamos que sejam feitas caldas no forno micro-ondas devido a altíssima temperatura que caldas e o açúcar cristalizado atingem, podem ocorrer danos nos acessórios ou em partes do produto.

⚠ Não ligue o micro-ondas se ele estiver vazio. Isto danificará o aparelho.

3. INSTALANDO SEU PRODUTO

Ao aquecer alimentos em recipientes de plástico ou papel, fique de olho no forno devido à possibilidade de ignição.

3.1 Instalação:

A cozinha deve estar seca e ter ventilação eficaz de acordo com as disposições técnicas existentes.

O cabo de alimentação atrás do micro-ondas deve ser colocado de forma a evitar o contato com o painel traseiro, devido ao calor desenvolvido durante a operação.

Este é um forno micro-ondas de embutir, o que significa que sua parede traseira e as suas laterais podem ser colocadas ao lado de um móvel alto ou de uma parede. O revestimento usado em móveis montados deve ser aplicado com um adesivo resistente ao calor. Isso evita a deformação da superfície ou o desprendimento do revestimento ou pode deixar aproximadamente 20 mm de espaço livre ao redor do micro-ondas. A parede atrás do forno deve ser resistente à altas temperaturas. Durante a operação, o lado traseiro pode aquecer até cerca de 50°C acima da temperatura ambiente.

A instalação deve garantir proteção contra a exposição de partes eletricamente ativas.

O sistema de fornecimento de energia deve ter uma conexão para cabo de aterramento obedecendo as leis e regulamentos locais.

Com o micro-ondas instalado, a tomada ou o disjuntor de proteção devem estar acessíveis.

A fiação da rede elétrica, onde será instalado o micro-ondas, deve ser feita com fios na bitola adequada, consulte o Serviço Autorizado Debacco.

É importante que a instalação elétrica seja efetuada por um profissional qualificado. Não inutilize o pino de aterramento do plugue, pois o aterramento elétrico correto do produto é importantíssimo para a segurança do usuário, sua família e seu patrimônio.

O nicho de instalação deve seguir as dimensões indicadas no diagrama (item 3.3) para o micro-ondas a ser montado.

A tomada de alimentação deve ser de fácil acesso.

Seu produto dispõe de um plugue normalizado segundo a NBR 14136 de 16A, com pinos de \varnothing 4,8 mm para fornos de 220 V e terminal de aterramento.

Insira o plugue, numa tomada para três pinos de 20A alimentada em 220 V, acoplada na fiação do disjuntor destinado ao produto. Sugere-se que o aparelho seja alimentado por uma fiação exclusiva. Instalações inadequadas podem danificar o aparelho.

AVISO: A tomada destinada ao aparelho, deve possuir um sistema de aterramento efetivo.

Certifique-se de que todos os materiais de embalagem sejam removidos do interior da caixa.

LEMBRE-SE: o prato giratório fica acondicionado na parte superior.

Inspeccione o produto após desembalar para identificar danos como porta danificada, amassados ou furos na janela, tela da porta, interior do produto ou no display. Se algum dos itens acima estiver visível, NÃO use o produto.

Este micro-ondas pesa 14,5 Kg, certifique-se que a superfície de instalação seja horizontal e resistente o suficiente para suportar o peso do produto.

3. INSTALANDO SEU PRODUTO

O micro-ondas deve ser colocado longe de altas temperaturas. Não coloque nada em cima do micro-ondas.

Não remova o eixo de transmissão da base giratória.

Tal como acontece com outros aparelhos, é necessário uma supervisão rigorosa quando o mesmo for usado por crianças.

CERTIFIQUE-SE DE QUE O APARELHO ESTA LIGADO EM UMA TOMADA INDIVIDUALMENTE.

3.2 Dimensões do nicho de instalação:

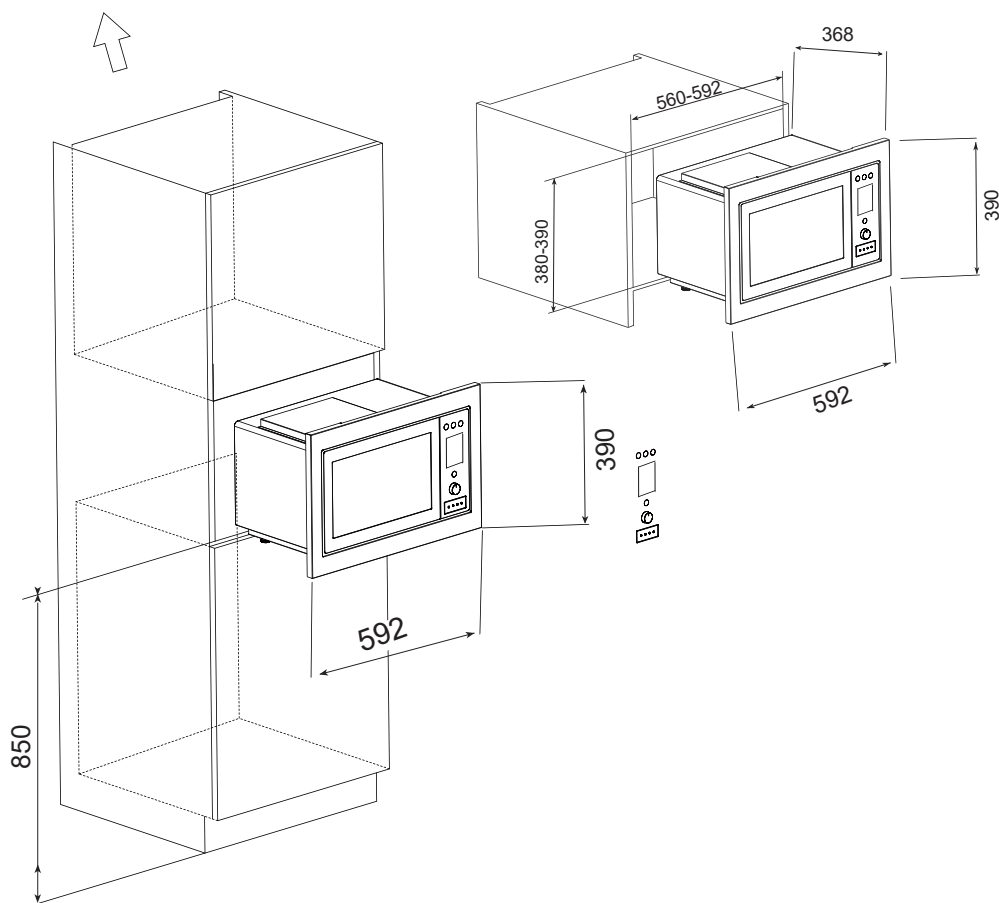

3. INSTALANDO SEU PRODUTO

As dimensões mínimas são apresentadas nas Figuras 1 e 2.

A profundidade do móvel não pode ser inferior a 550 mm.

As Figuras 3 e 4 apresentam as dimensões mínimas destinadas a ventilação do produto.

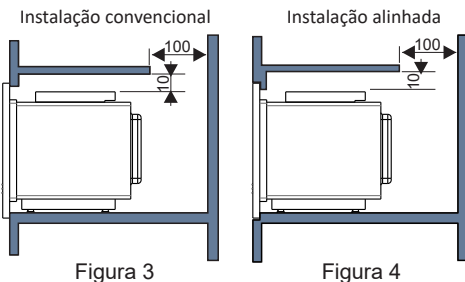

! A instalação de outros aparelhos no mesmo móvel exigirá uma avaliação prévia de um profissional qualificado.

3.3 Instalando o produto no local:

! Atenção! Verifique se as condições do local, nicho, tomadas, fiações estão de acordo com os itens descritos neste manual.

1º PASSO

Encaixe o produto no armário.

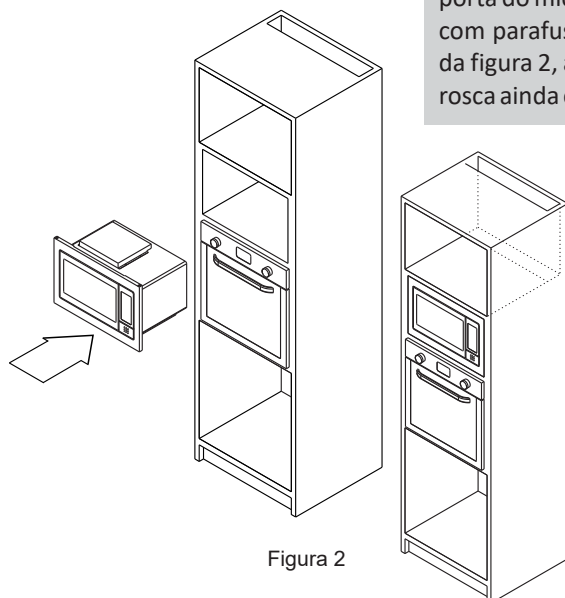

2º PASSO

Fixe o micro-ondas utilizando os parafusos 3x20 (2 unidades) conforme detalhe A da Figura 2. Abra a porta do micro-ondas para acessar e finalize a fixação com parafuso 4x45 (1 unidade) conforme detalhe B da figura 2, após fixar o parafuso, aplique a tampa de rosca ainda conforme detalhe B.

Detalhe A

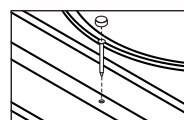
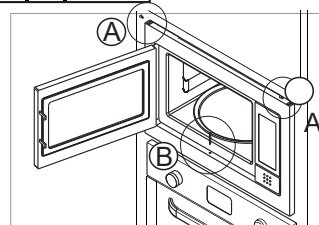
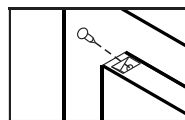

Detalhe B

Verifique se a porta do micro-ondas abre e fecha livremente.

Ligue o disjuntor e proceda os testes de funcionamento.

4. CONHECENDO SEU PRODUTO

3.4 Antes de usar o produto:

Limpe o interior do micro-ondas.

Retire e lave os acessórios do micro-ondas com água morna e um pouco de detergente líquido. Certifique-se que os itens estão secos antes de usá-los.

Ligue a ventilação do ambiente ou abra uma janela.

⚠ Atenção! Ao usar o modo Grill pela primeira vez, é normal emitir fumaça e um cheiro peculiar. Isso desaparecerá após cerca de 30 minutos.

4.1 Painel de controle

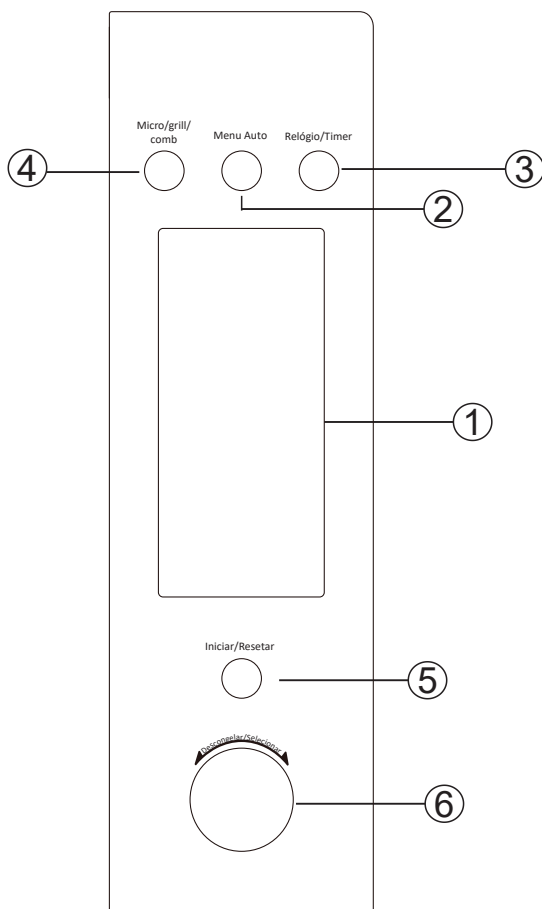

| | |
|---|-----------------------|
| 1 | Display |
| 2 | Menu auto |
| 3 | Relógio/Temporizador |
| 4 | Micro/Grill/Comb |
| 5 | Início/Resetar |
| 6 | Descongela/Selecionar |

5. UTILIZANDO SEU PRODUTO

5.1 Ajustando o relógio:

Antes de utilizar o forno micro-ondas sugere-se ajustar o relógio. Em casos de falta de alimentação de energia elétrica, torna-se necessário realizar novamente o processo. Este aparelho conta com sistema de relógio digital de 24h. Para realizar o ajuste do relógio proceda com os seguintes passos:

Toque no botão "Relógio/Timer" Nesse momento o display irá mostrar a hora piscando e aparecerá o símbolo "⊙". Utilize botão giratório para ajustar entre 0 e 23, clique novamente no botão "Relógio/timer" e ajuste os minutos de 0 a 59, em seguida toque em "Relógio/timer" para finalizar o ajuste;

5.2 Bloqueio do painel de controle

A função de bloqueio de segurança é indicada para impedir que crianças manuseiem o micro-ondas quando não estiverem sob a supervisão de um responsável ou para evitar o acionamento acidental das teclas.

Para **bloquear** toque simultaneamente nos botões "Menu auto" e "Relógio/timer" por 2 segundos, soará um bipe e no display será possível visualizar o símbolo "🔒".

Para **desbloquear** toque simultaneamente nos botões "Menu auto" e "Relógio/timer" por 2 segundos, soará um bipe e no display o símbolo "🔒" se apaga.

Só é possível acionar o bloqueio do painel de controle no modo stand by (Sem nenhuma função ativa).

5.3 Selecionando uma função

O forno micro-ondas conta com 5 funções (Preparo rápido, Micro-ondas, Descongelamento, Grill e Combinado) e 6 programas automáticos presentes no Auto menu.

5.4 Função Preparo rápido

A função preparo rápido permite um cozimento rápido utilizando a potência máxima do forno micro-ondas. Modo automático e modo manual :

Modo Automático:

Para **iniciar** toque no botão "Iniciar/redefinir". O produto funcionará por 1 min e ao final soará 5 beeps.

Para **interromper o preparo** toque a tecla "Iniciar/redefinir".

5.5 Função Micro-ondas - Modo manual sem ajuste de potência

Modo Manual:

Para **iniciar** use o botão giratório para escolher o tempo de preparo, em seguida, click no botão "Iniciar/redefinir"; Ao final do preparo soará 5 beeps.











Para **interromper o preparo** toque a tecla "Iniciar/redefinir".

5. UTILIZANDO SEU PRODUTO

5.6 Função Micro-ondas - Modo Manual com ajuste de potência

Ao utilizar a função micro-ondas no modo manual é possível ajustar o tempo de cozimento e a potência. Para acionar a função Micro-ondas no modo manual proceda com os seguintes passos.

Toque a tecla “ Micro/grill/combi ”, para selecionar a potência inferior a 100% é necessário tocar mais vezes no botão indicado.

| Número de cliques | Potência de funcionamento | | Indicação no display |
|---|---------------------------|-------------|--|
|  | P100 | 100% | MICROWAVE  |
|  | P70 | 70% | MICROWAVE  |
|  | P50 | 50% | MICROWAVE  |
|  | P30 | 30% | MICROWAVE  |
|  | P10 | 10% | MICROWAVE  |

Alta Potência

Baixa Potência

- Para selecionar o tempo de preparo, utilize o botão giratório.
- Para **iniciar** toque a tecla “Iniciar/redefinir”. Quando o processo não for cancelado, ao final são emitidos 5 beeps.
- Para **Cancelar** toque novamente a tecla “Iniciar/redefinir”.

5.7 Função Descongelamento automático por peso

Esta função permite selecionar automaticamente o ajuste mais adequado em relação ao peso do alimento. Para acionar a função descongelamento automático proceda com os seguintes passos:

- Utilize o botão giratório no sentido anti-horário para escolher o peso do alimento, que pode variar de 100g a 2kg.
- Para iniciar o preparo toque no botão “ iniciar/resetar”;
- Para **Cancelar** toque novamente o botão “ iniciar/resetar” .

5.8 Função AutoMenu

Esta função, seleciona a configuração mais adequada em relação ao preparo de alimentos específicos, o forno micro-ondas conta com 6 configurações: Arroz, vegetais, carne, macarrão, peixe e frango. Será necessário selecionar a função compatível com o alimento e configurar o peso de acordo com os seguintes passos.

5. UTILIZANDO SEU PRODUTO

Exemplo: Preparar uma porção de 400g de peixe. Para usar a função AutoMenu siga os seguintes passos.

- Toque no botão “Auto Menu” até selecionar a função “A5”.
- Use o botão giratório para escolher o peso do alimento 0.4.
- Para **iniciar** toque no botão “Iniciar/redefinir”.
- Para **Cancelar** toque novamente o botão “Iniciar/redefinir”.

| TEMPO (Min) | A1 - ARROZ | A2 - VEGETAIS | A3 - CARNE | A4 - MACARRÃO | A5 - PEIXE | A6 - FRANGO |
|-------------|------------|---------------|--------------|---------------|--------------|--------------|
| 1 | 100g (0.1) | 100g (0.1) | 200g (0.2) | 150g (1) | 100g (0.1) | 200g (0.2) |
| 2 | 200g (0.2) | 200g (0.2) | 300g (0.3) | 300g (2) | 200g (0.2) | 400g (0.4) |
| 3 | 300g (0.3) | 300g (0.3) | 400g (0.4) | | 300g (0.3) | 600g (0.6) |
| 4 | 400g (0.4) | 400g (0.4) | 500g (0.5) | | 400g (0.4) | 800g (0.8) |
| 5 | 500g (0.5) | 500g (0.5) | 600g (0.6) | | 500g (0.5) | 1.000g (1.0) |
| 6 | | 600g (0.6) | 800g (0.8) | | 600g (0.6) | 1.200g (1.2) |
| 7 | | | 1.000g (1.0) | | 700g (0.7) | 1.400g (1.4) |
| 8 | | | | | 800g (0.8) | 1.600g (1.6) |
| 9 | | | | | 900g (0.9) | 1.800g (1.8) |
| 10 | | | | | 1.000g (1.0) | 2.000g (2.0) |

5.9 Função Grill

A função Grill não utiliza o sistema do micro-ondas, nesta função o calor é irradiado da resistência situado na parte superior do forno micro-ondas. O processo de preparo desta função é dividido em 2 fases. Após a primeira metade do tempo de preparo são emitidos 2 beeps indicando que é necessário virar os alimentos. Abra a porta do forno micro-ondas, vire os alimentos e pressione a tecla “Iniciar/Redefinir”. **Se nenhuma ação for realizada, o forno micro-ondas reiniciará após uma pausa de 1 minuto.**

O modo Grill também tem duas configurações:

G1 - Preparo de alta potência.

G2 - Preparo de baixa potência.

⚠ O tempo limite para o preparo de alimentos no modo Grill é de 60 minutos.

Para acionar a função Grill proceda com os seguintes passos:

- Toque o botão “Micro/Grill/combi” até que o display mostre “G1” ou “G2”.
- Utilize o botão giratório para definir o tempo.
- Para **iniciar** toque o botão “Iniciar/Redefinir”.
- Para **Cancelar** toque novamente o botão “Iniciar/redefinir”.

5. UTILIZANDO SEU PRODUTO

5.10 Função Combinado

O forno micro-ondas possui duas configurações combinadas. Esta configuração é indicada para cozinhar o alimento e dourá-lo ao mesmo tempo.

C1 - Preparo de alta potência.

C2 - Preparo de baixa potência.

Para acionar a função combinado proceda com os seguintes passos:

- Toque o botão “Micro/Grill/combi” até que o display mostre “C1” ou “C2”.
- Utilize o botão giratório para definir o tempo.
- Para **iniciar** toque o botão “Iniciar/Redefinir”.
- Para **Cancelar** toque novamente o botão “Iniciar/redefinir”.

⚠ Embora o modo combinado utilize o sistema de resistências, em hipótese alguma, utilize o suporte metálico.

6. LIMPEZA E MANUTENÇÃO

6.1 Limpeza e manutenção

Ao realizar uma limpeza e manutenção adequada do seu forno micro-ondas, você garante uma influência significativa na operação contínua e sem falhas do seu eletrodoméstico.

Antes de iniciar a limpeza, o forno micro-ondas deve estar desligado. Para sua segurança, desligue o aparelho da tomada e não inicie a limpeza até que o aparelho tenha esfriado completamente após cada uso.

O forno micro-ondas deve ser limpo após cada uso. Quando respingos de alimentos ou líquidos derramados aderirem às superfícies, limpe com pano úmido. O uso de detergentes concentrados ou abrasivos não é recomendado.

Nunca realize a limpeza com um limpador a vapor. Para evitar danos às peças operacionais dentro do forno, a água não deve entrar pelas aberturas de ventilação.

Não molhe o painel. Se necessário limpe com pano macio e seco, não use detergentes, produtos abrasivos ou produtos de limpeza no painel de controle.

Seque o excesso de umidade dos componentes internos com pano macio e seco.

Ao remover o prato de vidro para limpeza, lave-o manualmente ou em uma lava-louça, nas duas situações use apenas água morna com sabão ou detergente neutro. Certifique-se de que o prato de vidro esteja frio, caso contrário, pode ocorrer choque térmico possibilitando assim a quebra deste.

O suporte giratório assim como a base do forno micro-ondas, devem ser limpos com regularidade para evitar o acúmulo de sujeira e o ruído excessivo. Ao removê-los, certifique-se de recolocá-los na posição adequada.

A superfície de vedação da porta do forno micro-ondas deve ser cuidadosamente limpa.

A falha em manter o forno limpo pode levar à deterioração da superfície, o que pode afetar negativamente a vida útil do aparelho e possivelmente resultar em uma situação perigosa.

6.1.1 Substituição da lâmpada do forno micro-ondas:

⚠ Atenção: A substituição da lâmpada do micro-ondas deve ser realizada apenas por um técnico do Serviço Autorizado DeBacco.

⚠ Atenção! Não use produtos de limpeza abrasivos ou raspadores de metal afiados para limpar o vidro da porta do forno, pois eles podem arranhar a superfície, o que pode resultar na quebra do vidro

7. COMO RESOLVER PROBLEMAS

7.1 Soluções práticas:

| PROBLEMA | CAUSA | AÇÃO |
|---|---|--|
| 1. O aparelho não funciona. | Falha na fonte de alimentação. | Verifique a caixa de energia. Verifique se o disjuntor está desligado. |
| | Escolha da função errada. | Verifique se procedeu de acordo com as instruções deste manual. |
| 2. O display do programador está piscando "0.00". | O aparelho foi desconectado da rede elétrica ou houve um corte temporário de energia. | Defina a hora local. |
| 3. O display do painel não responde | Oscilação da rede elétrica. | Tente desligar e religar o produto, caso o problema persistir, entre em contato com a rede de assistência Debacco. |

 Caso o problema persistir e não estiver dentro da tabela acima, desligue o produto da rede elétrica, não tente reparar. Consulte o serviço autorizado Debacco no número indicado na contra-capa deste manual.

7.2 Antes de ligar para a assistência técnica

- Se o forno micro-ondas não funcionar, o display não aparece ou desaparece:
 - 1 - Verifique se o forno micro-ondas está conectado com segurança. Se isso não resolver, remova o plugue da tomada, aguarde 10 segundos e conecte-o novamente com segurança.
- Se a potência do micro-ondas não funcionar:
 - 1 - Verifique se o cronômetro está configurado.
 - 2 - Verifique se a porta está bem fechada.

 SE AS AÇÕES SUGERIDAS NÃO RESOLVEREM, ENTRE EM CONTATO COM O SERVIÇO AUTORIZADO DEBACCO.

8. CARACTERÍSTICAS TÉCNICAS

| CARACTERÍSTICAS DO PRODUTO | INFORMAÇÃO |
|--|-------------------------------------|
| MODELO / REFERÊNCIAS | 20.07.26600 |
| DESCRIÇÃO DO PRODUTO | MICRO-ONDAS |
| ESTILO | AÇO ESCOVADO/VIDRO |
| INTERNO | AÇO INOX |
| ATRIBUTOS PRINCIPAIS | |
| VOLUME TOTAL (LITROS) | 33 |
| VOLUME ÚTIL (LITROS) | 18 |
| ATRIBUTOS SECUNDÁRIOS | |
| TEMPERATURA COCÇÃO | 150 °C |
| PROGRAMAÇÃO | Analógico |
| CONTROLE | |
| AUTO DESLIGAMENTO | <input checked="" type="checkbox"/> |
| SEGURANÇA | |
| ILUMINAÇÃO | 1X25W |
| PORTA FRIA/NÚMERO DE VIDROS | 1 |
| ACESSÓRIOS | |
| PRATELEIRA PARA GRELHAR | <input checked="" type="checkbox"/> |
| CARACTERÍSTICAS ELÉTRICAS | |
| POTÊNCIA MÁXIMA ABSORVIDA (W) | 1500W |
| POTÊNCIA MÁXIMA ABSORVIDA GRILL (W) | 1200W |
| TENSÃO E FREQUÊNCIA (V/60HZ) | 220V |
| CORRENTE NOMINAL (A) | 12-13 |
| DISJUNTOR (A) TIPO "C" | 10 |
| CORDÃO DE FORÇA COM PLUG | 10A |
| TIPO DO PLUG | 3 PINOS |
| CONSUMO DE ENERGIA (KWH) | 1,4-1,6 |
| DIMENSÕES | |
| LARGURA (mm) | 592 |
| ALTURA (mm) | 382 |
| PROFUNDIDADE (mm) | 390 |
| MEDIDAS INTERNAS (LARGURA X ALTURA X PROFUNDIDADE) mm | 348 X 213 X 334 |
| MEDIDAS EMBALAGEM (LARGURA X ALTURA X PROFUNDIDADE) mm | 655 X 470 X 440 |
| MASSA BRUTA (KG) | 18,1 |
| MASSA LIQUIDA (KG) | 16,1 |

9. QUESTÕES AMBIENTAIS

9.1 Embalagem:

A Debacco procura, sempre usar embalagens cujas partes sejam de fácil desmontagem e separação e que não agridam o meio ambiente, bem como, de materiais totalmente recicláveis. Portanto, as peças das embalagens (calços de isopor, sacos plásticos, caixa de papelão e espumas de polietileno) devem ter o seu descarte de maneira consciente, sendo destinados, preferencialmente a recicladores.

9.2 Produto:

Este produto foi construído com materiais de altíssima qualidade que podem ser reciclados e/ou reutilizados num futuro para o bem do planeta.

Quando for se desfazer deste produto, procure companhias especializadas em desmontá-lo corretamente, não deixe que crianças brinquem com ele, corte o cabo de alimentação para evitar acidentes. Em caso de dúvida procure os órgãos competentes.

10. CERTIFICADO DE GARANTIA



TERMO DE GARANTIA – ELETROS DE BACCO

1. GARANTIA LEGAL – 3 MESES

Conforme o art. 26, inciso II, do CDC, os produtos De Bacco possuem **garantia legal de 90 (noventa) dias**, contados a partir da data da emissão da Nota Fiscal, para cobertura de **vícios de fabricação** que afetem o funcionamento normal do produto.

2. GARANTIA CONTRATUAL ESPECIAL – 21 MESES

Além da garantia legal, a De Bacco concede ao consumidor 21 (vinte e um) meses de Garantia Contratual Especial, totalizando 24 meses de cobertura (3 meses legais + 21 meses contratuais).

3. GARANTIA CONTRATUAL ESTENDIDA – PROGRAMA EU & DE BACCO (OPCIONAL E GRATUITA)

O Programa Eu & De Bacco oferece ao consumidor **12 (doze) meses adicionais** de Garantia Contratual Estendida, podendo totalizar **até 36 (trinta e seis) meses de cobertura** (3 meses legais + 21 meses especiais + 12 meses estendidos).

3.1 Como participar

Para ativar o benefício, o consumidor deverá:

1. Acessar o site: **debacco.com.br/euedebacco**.
2. Preencher o **formulário eletrônico do programa**.
3. Inserir todos os dados solicitados, incluindo informações do produto e **dados da Nota Fiscal**;
4. Concluir o cadastro em até 3 meses após a data de emissão da Nota Fiscal. Após esse prazo, não ser mais possível realizar o cadastro.
5. Após finalizar o cadastro, o consumidor receberá uma confirmação no e-mail informado.

3.2 Condições de validade

A Garantia Estendida será válida desde que:

- As informações fornecidas sejam verdadeiras e completas;
- O cadastro seja efetuado no prazo máximo de 3 meses;
- O produto esteja em conformidade com o regulamento do programa Eu & De Bacco.

A não realização do cadastro no prazo de 3 meses implica renúncia automática ao benefício adicional.

3.3 Características do benefício

- O programa é **gratuito** e de adesão voluntária;
- A garantia adicional é **intransferível** e vinculada ao produto adquirido;
- A De Bacco poderá solicitar comprovação dos dados informados para validar o benefício.

4. REQUISITOS DE VALIDADE DA GARANTIA

- É válida em todo o território nacional;
- Cobre exclusivamente vícios de fabricação, após análise técnica realizada por Serviço Autorizado De Bacco;
- Depende da observância das condições de instalação, uso e manutenção previstas no Manual do Consumidor.

10. CERTIFICADO DE GARANTIA

4.1 Instalação adequada

O produto deve ser instalado por um técnico autorizado De Bacco ou por um profissional especializado, conforme orientações do Manual do Consumidor, Instalações realizadas fora das especificações do Manual do Consumidor acarretam a perda da garantia.

4.2 Uso adequado

O produto deve ser utilizado exclusivamente em ambiente doméstico, conforme informado nos manuais, protegido contra intempéries, conforme especificações técnicas.

4.3 Integridade do produto

A garantia será inválida caso haja:

- Remoção ou alteração do número de série;
- Danos decorrentes de mau uso, negligência, impactos, quedas ou transporte indevido;
- Alterações, modificações ou reparos realizados por profissionais não autorizados ou sem aprovação prévia da De Bacco.

4.4 Comprovação de compra

A Nota Fiscal deve ser mantida durante todo o período de garantia, sendo o documento oficial para comprovação da data de início da cobertura.

5. PROCEDIMENTO EM CASO DE VÍCIO

Ao constatar qualquer irregularidade no funcionamento do produto, o consumidor deve contatar o SAC De Bacco por meio dos canais abaixo:

- 0800 643-2980
- (46) 3547-8300
- WhatsApp (46) 98822-9774
- E-mail: sac@debacco.com.br
- Fale Conosco no site www.debacco.com.br

O atendimento será prestado conforme a ordem de abertura do chamado.

6. COBERTURA DA GARANTIA

- Peças ou componentes com **vício de fabricação**;
- Mão de obra aplicada por Serviços Autorizados De Bacco na troca das peças ou componentes que apresentarem vícios.

7. SITUAÇÕES NÃO COBERTAS PELA GARANTIA

7.1 Instalação ou uso inadequados

- Instalação fora das orientações do manual (nivelamento, ventilação, tensão elétrica, espaço etc.);
- Instalação por pessoas não qualificadas;
- Uso comercial, profissional ou industrial.

7.2 Danos físicos

- Amassamentos, riscos, trincas, impactos ou quedas;
- Danos ocorridos durante transporte que não tenha sido realizado ou contratado pela De Bacco;
- Danos por intempéries (chuva, sol, maresia, inundações, raios etc.).

10. CERTIFICADO DE GARANTIA

7.3 Problemas elétricos

- Conexão em tensão diferente da especificada;
- Oscilações de energia, ausência de aterramento, descargas elétricas;
- Instabilidade de rede ou fornecimento inadequado.

7.4 Falta de limpeza e resíduos

- Acúmulo de gordura carbonizada, resíduos queimados, insetos ou objetos estranhos ao produto.

7.5 Peças de desgaste natural

- Lâmpadas, vidros, plásticos, botões, manípulos, puxadores e equivalentes.

7.6 Ambientes inadequados

- Locais com alta umidade, vapor químico, agentes corrosivos ou atmosfera agressiva.

7.7 Serviços e custos não cobertos

- Instalação;
- Conversão de gás;
- Adequações de infraestrutura (elétrica, hidráulica, alvenaria);
- Acessórios externos ao produto.

7.8 Custos de atendimento em casos não cobertos

Quando, após avaliação técnica, for constatado que o problema apresentado não se enquadra nas condições de garantia, seja por mau uso, instalação inadequada, desgaste natural, dano acidental ou qualquer outra situação prevista nos itens anteriores, todos os custos de visita, diagnóstico, mão de obra e eventuais peças serão de responsabilidade exclusiva do consumidor.

8. RECOMENDAÇÕES

8.1 No ato da entrega, o consumidor deve conferir o produto na presença do transportador, verificando:

- Integridade física;
- Quantidade;
- Conformidade com a compra e com a Nota Fiscal.

Caso seja identificada qualquer não conformidade, o SAC deve ser contatado imediatamente.

9. TRATAMENTO DE DADOS PESSOAIS – LGPD

Os dados coletados para fins de atendimento, cadastro de garantia ou validação serão tratados conforme a Lei nº 13.709/2018 (LGPD) e utilizados exclusivamente para execução dos serviços relacionados ao produto.

A empresa se compromete a:

- a) Utilizar os dados exclusivamente para as finalidades acima descritas;
- b) Adotar medidas técnicas e administrativas aptas a proteger os dados contra acessos não autorizados, perda, alteração ou qualquer forma de tratamento indevido;
- c) Compartilhar dados apenas quando necessário para a execução dos serviços vinculados à garantia, sempre observando o sigilo e a segurança das informações;
- d) Manter os dados somente pelo tempo necessário ao cumprimento das finalidades, respeitando prazos legais e contratuais.

EU & DEBACCO

PROGRAMA DE BENEFÍCIO

Eu & De Bacco é um programa de benefícios que recompensa você pelo relacionamento mantido com a De Bacco.

ATÉ **36**
MESES

Garantia
Estendida
Grátis
FAÇA PARTE!

Através do **Eu & De Bacco** você adquire gratuitamente a Garantia Contratual Estendida, que vai lhe proporcionar além da garantia Legal e Especial mais 12 meses de benefícios, totalizando 36 meses de garantia a partir da aquisição do produto.

Para participar basta acessar o site no endereço www.debacco.com.br/euedebacco ou pode acessar pelo QR CODE ao lado, e preencher todas as informações solicitadas do produto que você acaba de adquirir. (Importante estar com a nota fiscal em mãos).

Programa de Benefícios



De Bacco

Orientações!

Nossa Garantia Estendida só terá validade mediante o preenchimento do formulário on-line em nosso site, que é de total responsabilidade do consumidor. Esse benefício é válido através do programa **Eu & De Bacco**, com limite de até 3 meses para preenchimento após a emissão da nota fiscal de compra do produto.

Cadastre-se para receber nossa Newsletter e informações de todos os demais benefícios do **Eu & De Bacco**.
www.debacco.com.br

**Importado e distribuído por:
PDA Indústria e comércio Ltda**



Serviço de Atendimento ao Consumidor - SAC
sac@debacco.com.br
Whatsapp (46) 98801 - 5646
SAC 0800 643 2980
Fone (46) 3547-8301

Ampère/PR - CEP: 85.640-000 Rua Benjamin Forte, S/N. B. Gilberto Luiz Simonetto - CNPJ: 82.240.821/0013-01

Produto fabricado na China

 **De Bacco**

 **debacco.com.br**

 **debaccoinox**

 **debaccoinox**

V1 R3- 22/05/2026